

SAFI

A GSKET BRANCH



FORNO PER TERMORETRAZIONE
DI PELLICOLE TERMORETRAIBILI (SLEEVE)
DI PICCOLE DIMENSIONI

EFESTO MINI

DESCRIZIONE GENERALE

La macchina per termoretrazione EFESTO MINI è destinata alla retrazione di sleeve per confezionamento di piccoli prodotti. La macchina è composta da un forno ventilato aperto alle due estremità percorso da un nastro trasportatore per tutta la sua lunghezza.

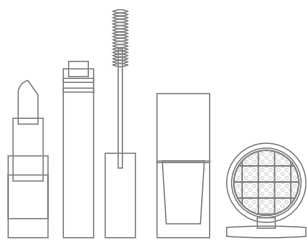

PRODOTTI PROCESSABILI

Rossetti, Mascare, Lipstick, Cipria, etc.

LAVORAZIONE AUTOMATICA A CICLO CONTINUO

NASTRO DI CARICAMENTO MOTORIZZATO



CERTIFICAZIONE

La macchina è realizzata nel rispetto della normativa CE, dotata di opportune protezioni antinfortunistiche ed è alimentata elettricamente.

TEMPERATURA INTERNA REGOLABILE TRAMITE TERMOSTATO A PANNELLO

0-210°C

DIMENSIONE MASSIMA PRODOTTO

110 x 140 x H65 mm

VELOCITA' NASTRO

0-10 metri/min

DIMENSIONE NASTRO

Larghezza 130 mm x lunghezza 1600 mm

MATERIALE NASTRO

Fibra di vetro e ptfe, maglia 4x4 mm

OPZIONALI

- Carter protezione comandi anti-manomissione
- Scivolo scarico

TECNOLOGIA DI RISCALDAMENTO

La tecnologia di riscaldamento studiata e implementata da SAFI nell' EFESTO Mini prevede un sistema di ricircolo parziale dell'aria calda al fine di massimizzare l'efficienza del riscaldamento delle superfici da scaldare e diminuire gli sprechi energetici.

Le griglie di parzializzazione sui fianchi e in alto permettono inoltre di avere grande flessibilità sulla direzione del flusso di aria calda.

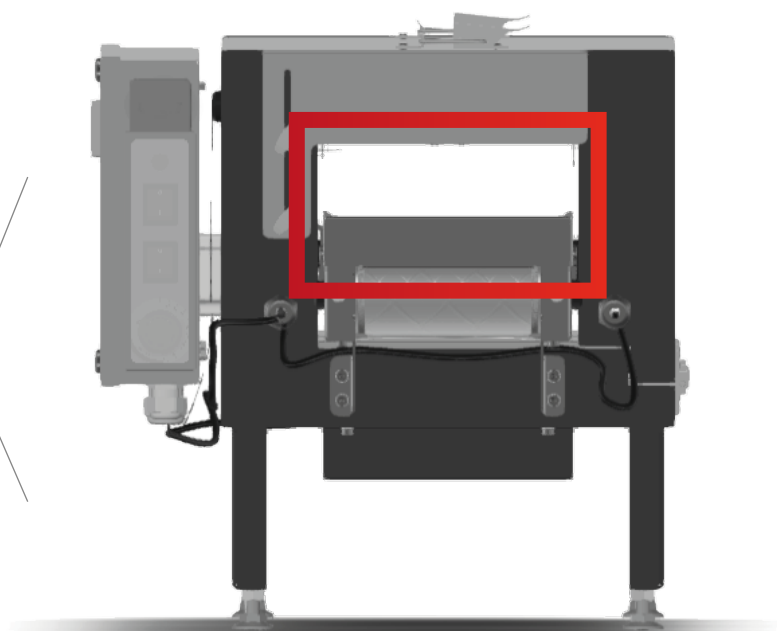
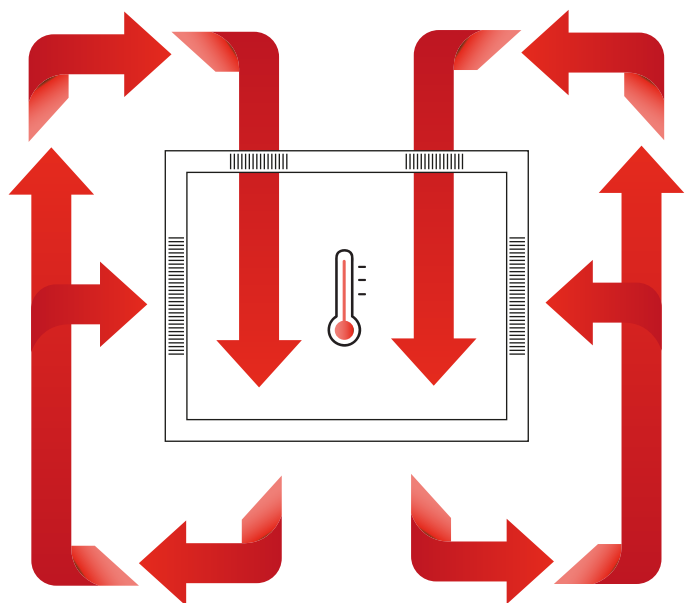

GRIGLIE PARZIALIZZAZIONE FLUSSO ARIA CALDA

n. 4 (1 a destra, 1 a sinistra , 2 sopra)

VENTOLE RICIRCOLO ARIA INTERNE

n. 2



FIANCATA FORNO APRIBILE PER PULIZIA INTERNA

Lo speciale sistema di apertura per ispezione del forno permette un'accesso totale a tutte le parti interne del tunnel di retrazione. La chiusura con lucchetto impedisce invece aperture involontarie da parte di personale non autorizzato.



SPECIFICHE TECNICHE

Assorbimento totale massimo
Vtaggio macchina
Dimensione macchina
Peso macchina

1800 Watt
V240 – 50Hz
42.5x81x H45 cm
35 kg



Via Leonardo da Vinci 5
26020 Ticengo (CR)
P.IVA 01510800194
Tel +39 0374 71 248

info@safi.com
www.safi.com

